

W2  
 km 0+230.77m  
 Kat 0.17°  
 N= 5800367.61  
 E= 7512167.77

- LEGENDA:**
- proj. ciągi pieszo - rowerowe
  - proj. trawniki
  - proj. zjazdy indywidualne
  - proj. krawężnik wtopiony na zjazdach
  - proj. rozbiórki
  - proj. ścieżki rowerowe
  - proj. płytki integracyjne
  - proj. wpust deszczowy, ściek
  - proj. chodniki
  - linia rozgraniczająca teren
  - proj. oznakowanie poziome
  - proj. jezdnie
  - proj. krawężnik wtopiony
  - zajęcia czasowe
  - istniejące granice ewidencyjne
  - proj. wybrukowania,
  - proj. krawężnik
  - nr działki ewidenc. w ramach inwestycji

 POWIAT WOŁOMIŃSKI ul. Prądzyńskiego 3 05-200 Wołomin tel. 022 776 50 93		 <b>SUDOP POLSKA</b> SUDOP PRAHA AS Olsanska 2643/1a 130 80 Praha - Zizkov, Czechy tel.: +48 22 414 14 91	
Stadium <b>Projekt</b>		Temat opracowania <b>Rozbudowa drogi powiatowej nr 4352W, ul. Żaluskiego, gm. Kobyłka, w ramach zadania inwestycyjnego: „Przebudowa ciągu ulic Żaluskiego Zagańczyka Marecka i Szeroka w Kobyłce”</b>	
Branża <b>Drogowa</b>		<b>Plan sytuacyjny - odcinek nr 1</b>	
Stanowisko	Imię i nazwisko	Nr uprawnień	Podpis
Projektant	Krzysztof Szulgo	POM/0092/POOD/12	
Sprawdzający	Jiří Řehoř	2338/06/U/C	
		Skala 1: 500	Date opracowania maj 2014
			Nr rys.: :1.02





POWIAT WOŁOMIŃSKI  
ul. Prądzyńskiego 3 05-200 Wołomin  
tel. 022 776 50 93



SUDOP POLSKA spółka z o.o.  
00-349 Warszawa, ul. Tamka 16/11  
tel.: +48 22 414 14 91  
SUDOP PRAHA AS  
Olsanska 2643/1a  
130 80 Praha - Zizkov, Czechy  
tel.: +48 22 414 14 91

Stadium	Temat opracowania			
Projekt	Rozbudowa drogi powiatowej nr 4352W, ul. Żaluskiego, gm. Kobyłka, w ramach zadania inwestycyjnego: „Przebudowa ciągu ulic Żaluskiego Zagańczyka Marecka i Szeroka w Kobyłce”			
Wykonawczy	Tytuł rysunku			
Branża	Drogowa			
Stanowisko	Imię i nazwisko	Nr uprawnień	Podpis	Skala 1: 500
Projektant	Krzysztof Szulgo	POM/0092/POOD/12	<i>[Signature]</i>	Data opracowania maj 2014
Sprawdzający	Jiří Rehoř	2338/06/U/C	<i>[Signature]</i>	Nr rys. :1.03

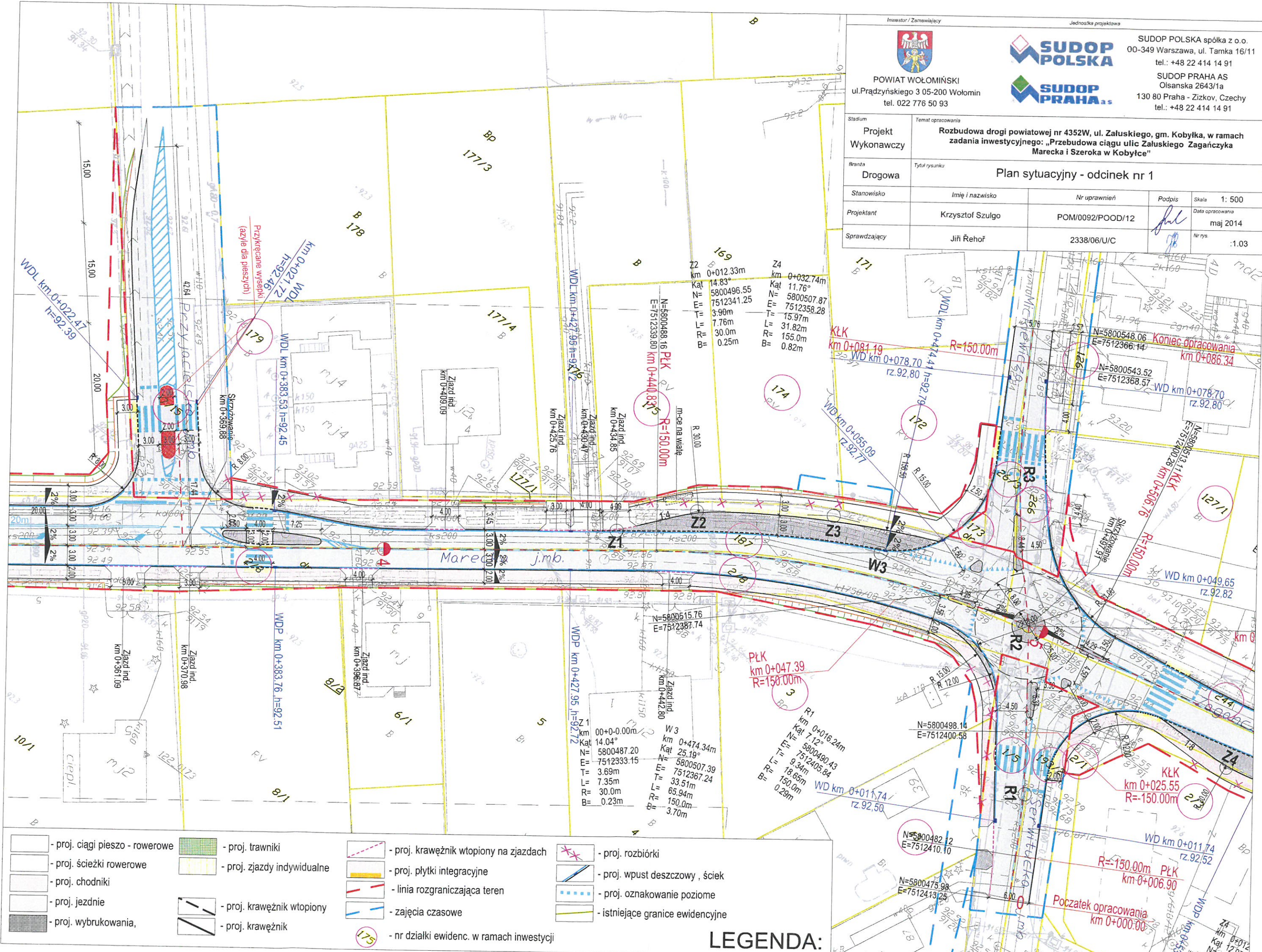

**LEGENDA:**

	- proj. ciągu pieszo - rowerowe		- proj. trawniki		- proj. krawężnik wtopiony na zjazdach		- proj. rozbiórki
	- proj. ścieżki rowerowe		- proj. zjazdy indywidualne		- proj. płytki integracyjne		- proj. wpust deszczowy, ściek
	- proj. chodniki		- proj. krawężnik wtopiony		- linia rozgraniczająca teren		- proj. oznakowanie poziome
	- proj. jezdnie		- proj. krawężnik		- zajęcia czasowe		- istniejące granice ewidencyjne
	- proj. wybrukowania,		- nr działki ewidenc. w ramach inwestycji				



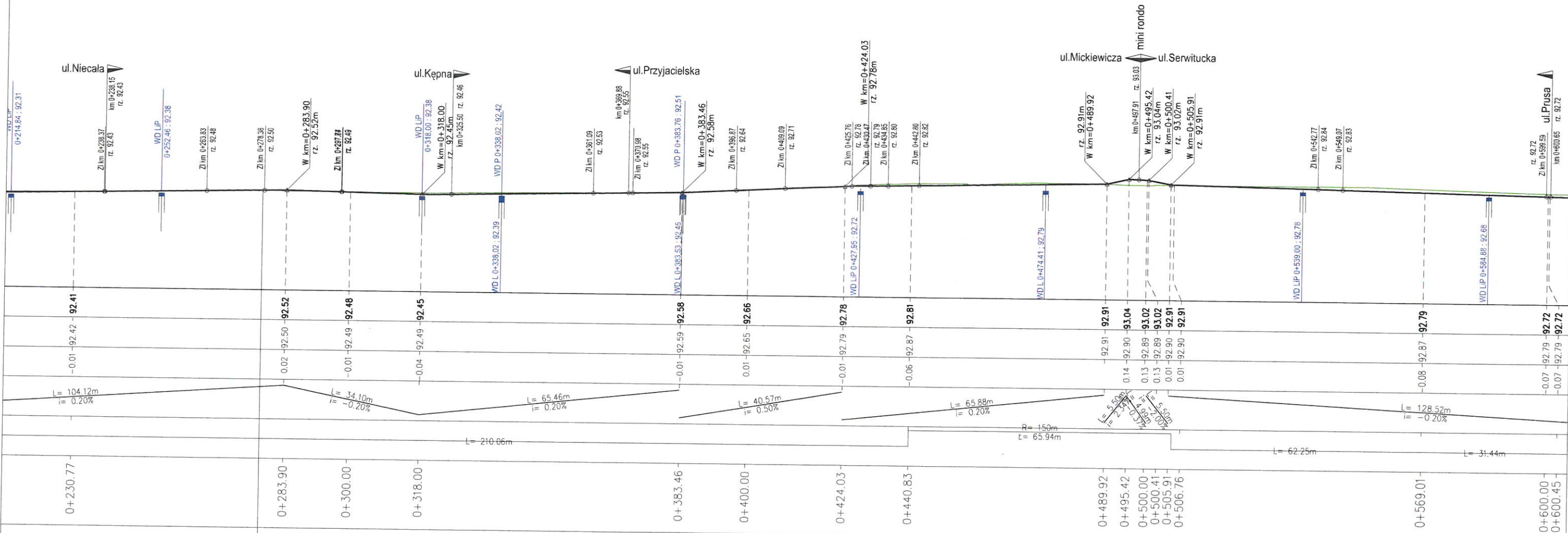

otwór nr 5

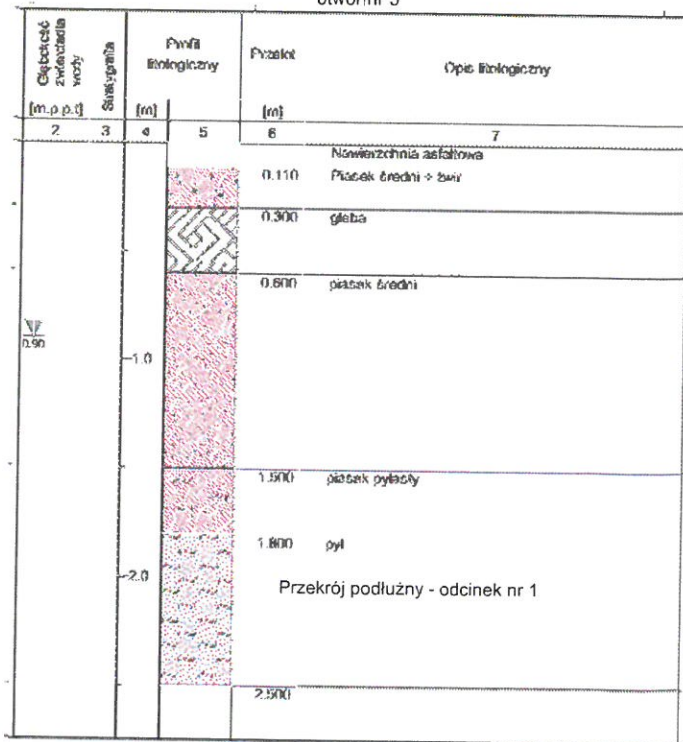

2.2

Ciepota zmięczenia wody		Siekawizacja		Prędkość biologiczna	
[m.p.p.]	[m]	[m]	[m]	[m]	[m]
2	3	4	5	6	7

<p>POWIAT WOŁOMIŃSKI ul. Prądyńskiego 3 05-200 Wołomin tel. 022 776 50 93</p>		<p>SUDOP POLSKA spółka z o.o. 00-349 Warszawa, ul. Tamka 16/11 tel.: +48 22 414 14 91</p>		<p>SUDOP PRAHA AS Olsanska 2643/1a 130 80 Praha - Zizkov, Czechy tel.: +48 22 414 14 91</p>	
Stadium	Projekt				
Wykonawczy	Rozbudowa drogi powiatowej nr 4352W, ul. Załuskiego, gm. Kobyłka, w ramach zadania inwestycyjnego: „Przebudowa ciągu ulic Załuskiego Zagańczyka Marecka i Szeroka w Kobyłce”				
Branża	Drogowa				
Tytuł rysunku	Przekrój podłużny - odcinek nr 1				
Stanowisko	Imię i nazwisko	Nr uprawnień	Podpis	Skala 1: 100/1000	
Projektant	Krzysztof Szulgo	POM/0092/POOD/12		Data opracowania maj 2014	
Sprawdzający	Jiří Řehoř	2338/06/U/C		Nr rys. 2.2	

-wpust deszczowy



Plan nawierzchni  
w obrębie zjazdu typ A

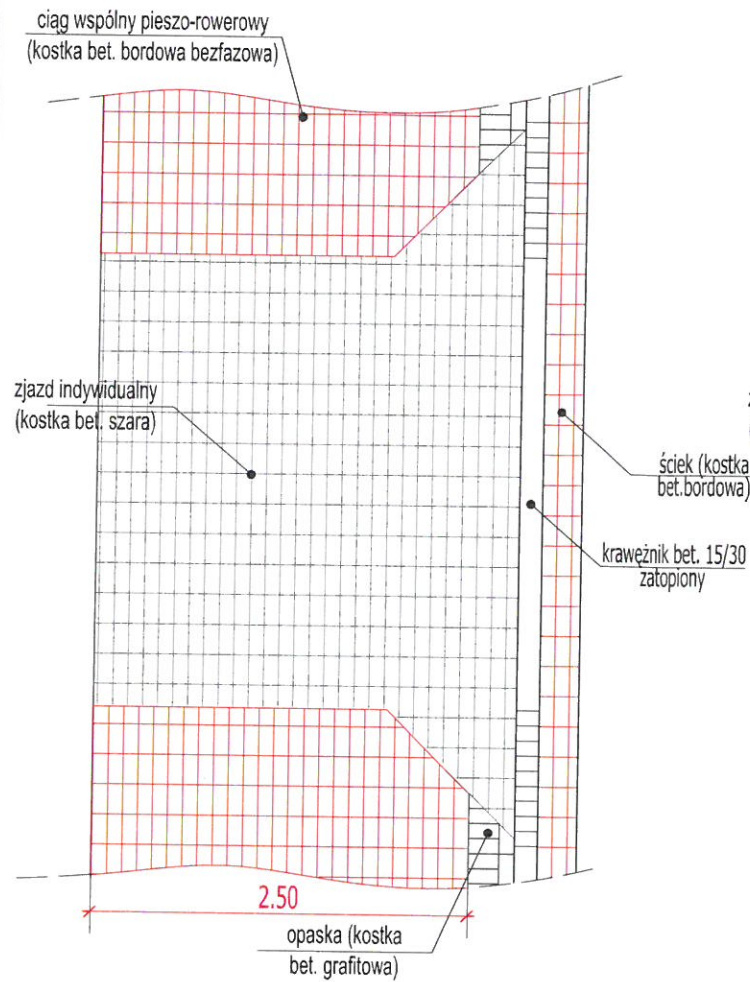

Plan nawierzchni  
w obrębie zjazdu typ B

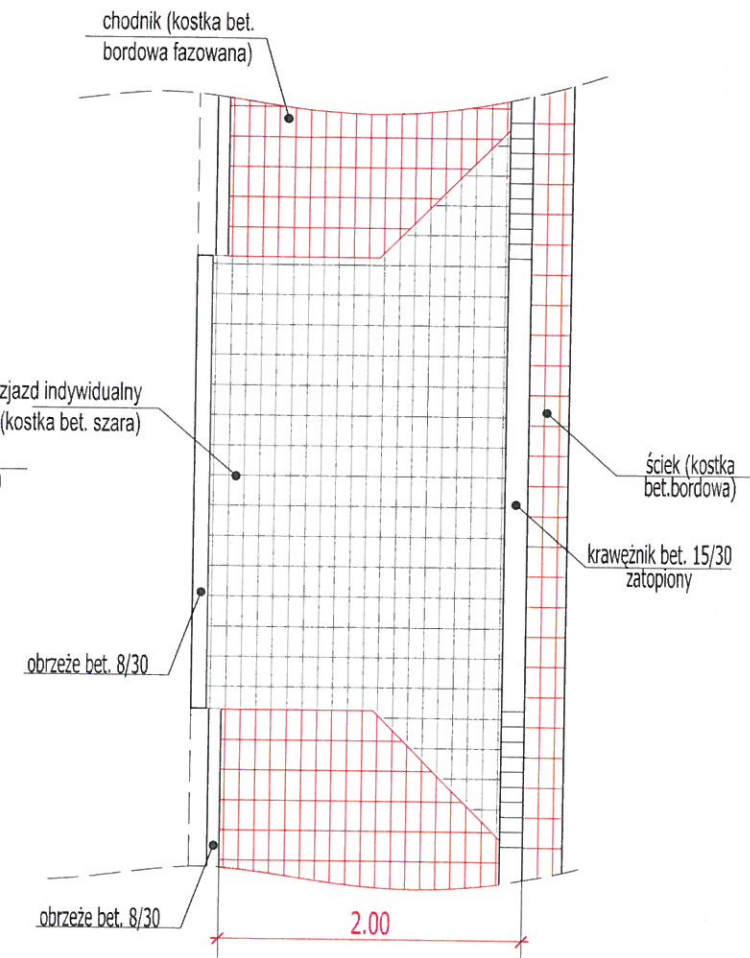

Plan nawierzchni  
w obrębie zjazdu typ C

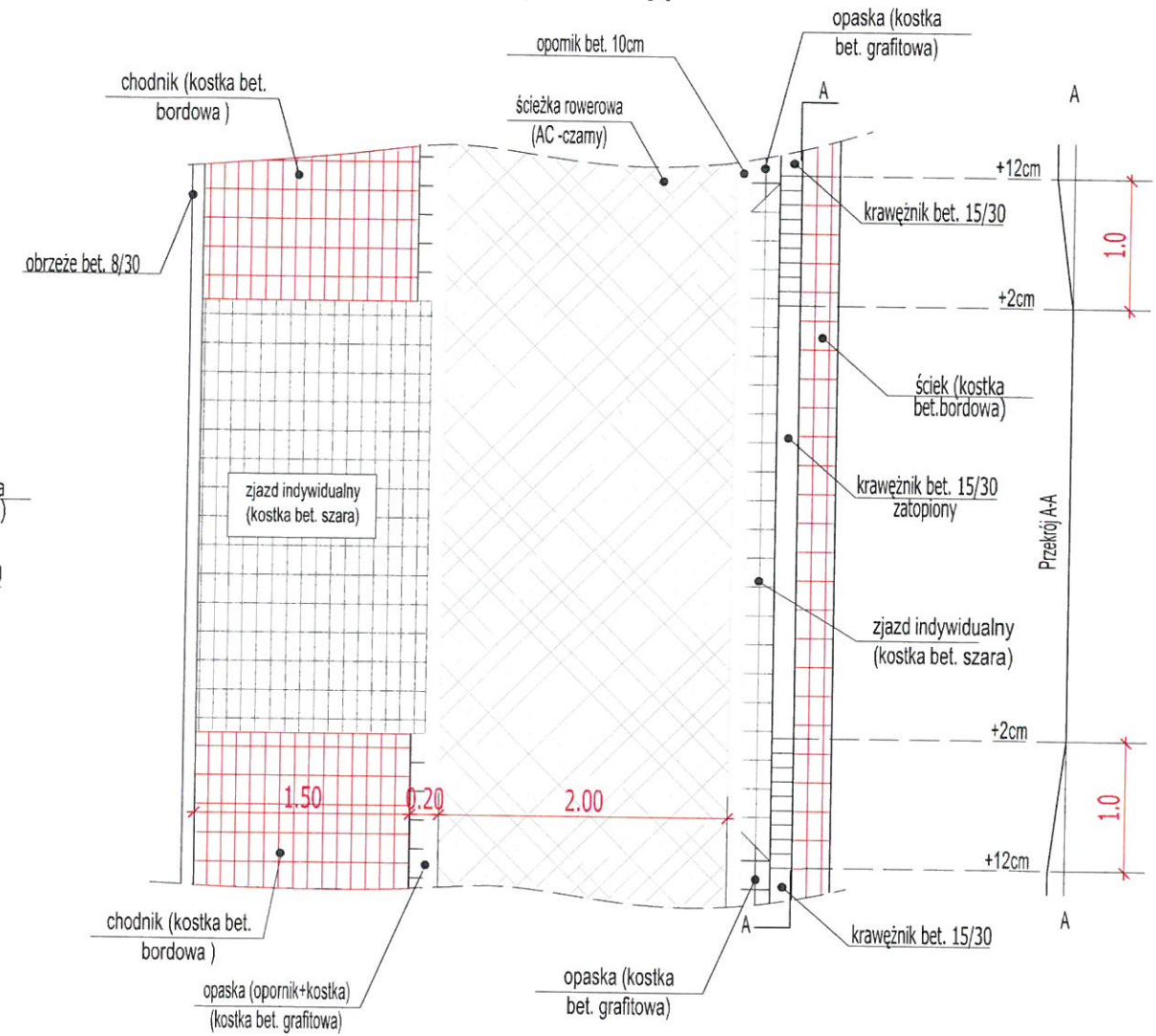





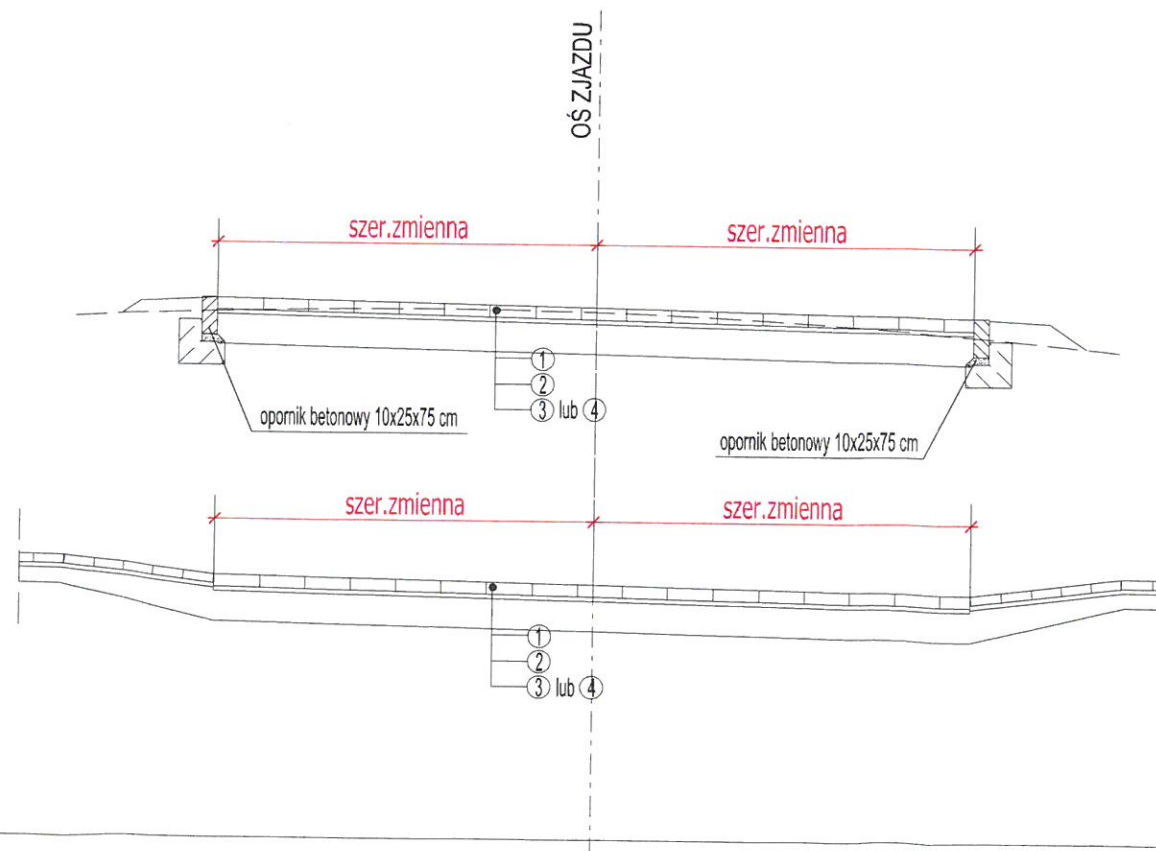

KONSTRUKCJA ZJAZDÓW INDYWIDUALNYCH :

- ① - 8cm - Kostka betonowa typu "Behaton" szary
- ② - 3cm - podsypka cementowo - piaskowa 1:4
- ③ - 20cm - podbudowa z Kł.SM 0/31,5

KONSTRUKCJA ZJAZDÓW PUBLICZNYCH:

- ① - 8cm - Kostka betonowa typu "Behaton" szary
- ② - 3cm - podsypka cementowo - piaskowa 1:4
- ④ - 25cm - podbudowa z Kł.SM 0/31,5



Inwestor / Zamawiający		Jednostka projektowa		
 POWIAT WOŁOMIŃSKI ul. Prądyńskiego 3 05-200 Wołomin tel. 022 776 50 93		 SUDOP POLSKA spółka z o.o. 00-349 Warszawa, ul. Tamka 16/11 tel.: +48 22 414 14 91  SUDOP PRAHA AS Olsanska 2643/1a 130 80 Praha - Zizkov, Czechy tel.: +48 22 414 14 91		
Stadium	Temat opracowania			
Projekt	Rozbudowa drogi powiatowej nr 4352W, ul. Załuskiego, gm. Kobyłka, w ramach zadania inwestycyjnego: „Przebudowa ciągu ulic Załuskiego Zagańczyka Marecka i Szeroka w Kobyłce”			
Wykonawczy	Tytuł rysunku			
Branża	Drogowa			
Przebieg	Przekroje normalne - zjazdy			
Stanowisko	Imię i nazwisko	Nr uprawnień	Podpis	Skala 1:50
Projektant	Krzysztof Szulgo	POM/0092/POOD/12		Data opracowania maj 2014
Sprawdzający	Jiří Řehoř	2338/06/U/C		Nr rys. 3.2



Połączenie chodnika z jezdnią, krawężnik 15x30

Szczegół 1

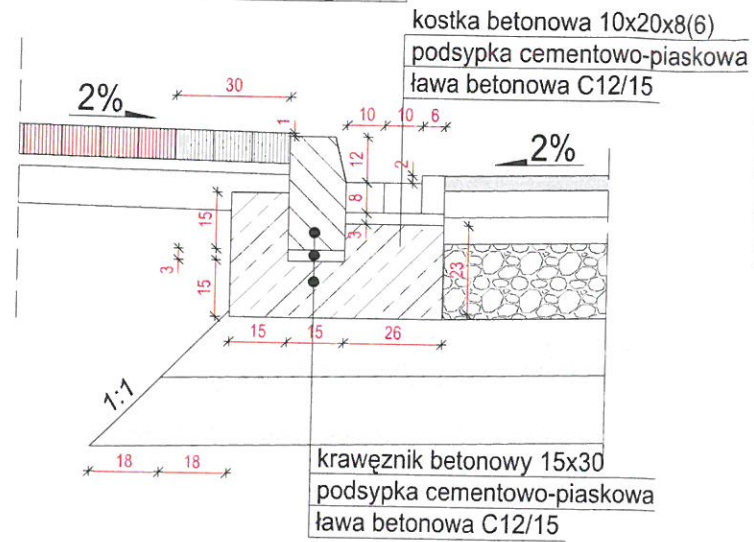

Połączenie chodnika z jezdnią, krawężnik 15x30

Szczegół 2

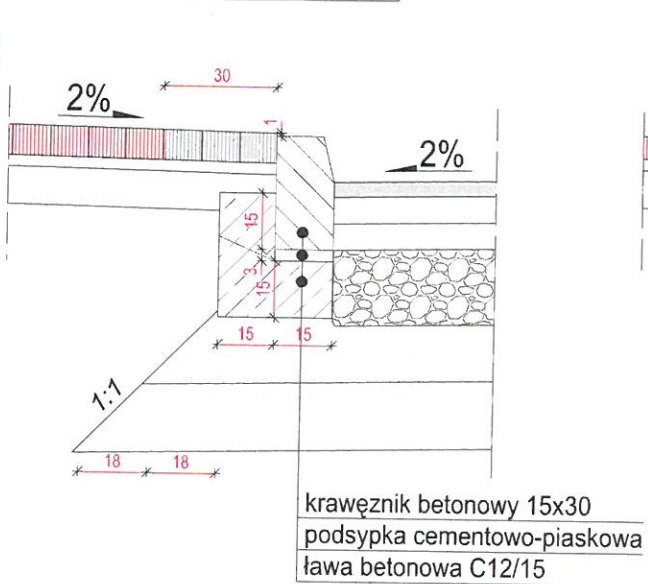

Połączenie zatoki autobusowej z chodnikiem

Szczegół 3

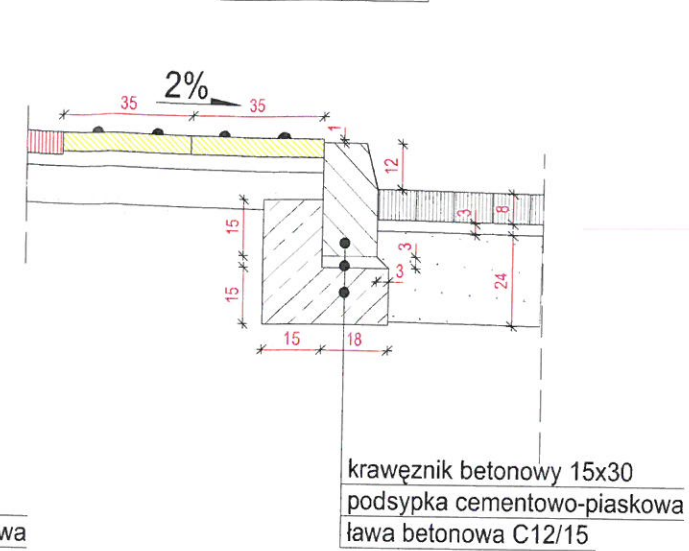

Połączenie zatoki autobusowej z jezdnią

Szczegół 4

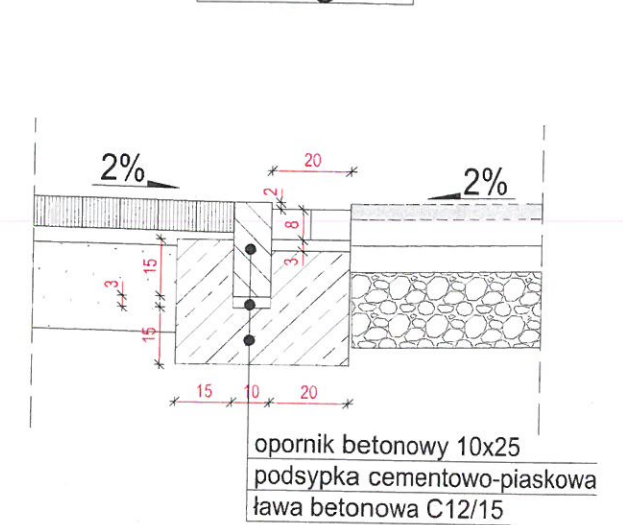

Szczegół wykonania wyspy dzielącej

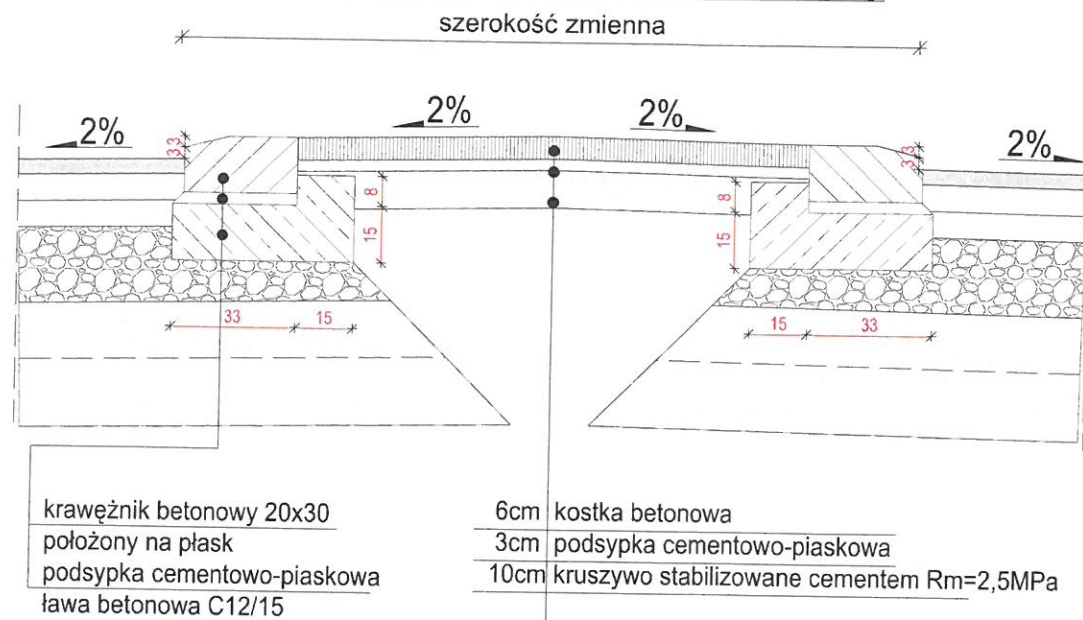

Połączenie ścieżki rowerowej z chodnikiem

Szczegół 5

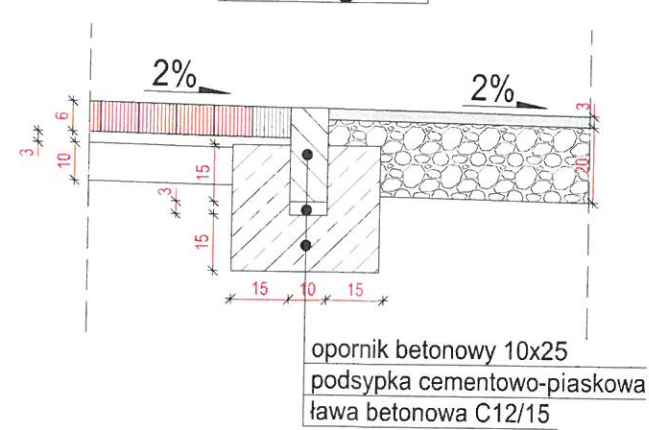

Szczegół ścieżki rowerowej

Szczegół 6

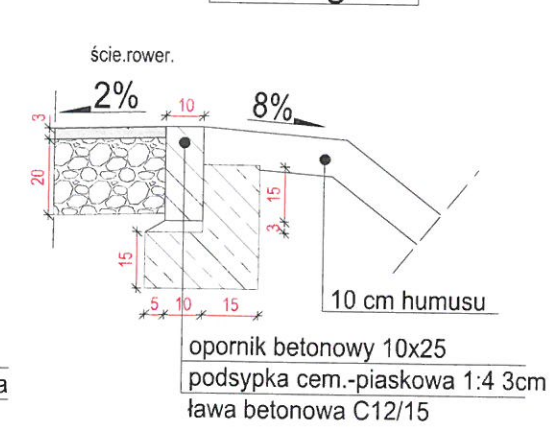

Obrzeże chodnikowe

Szczegół 7

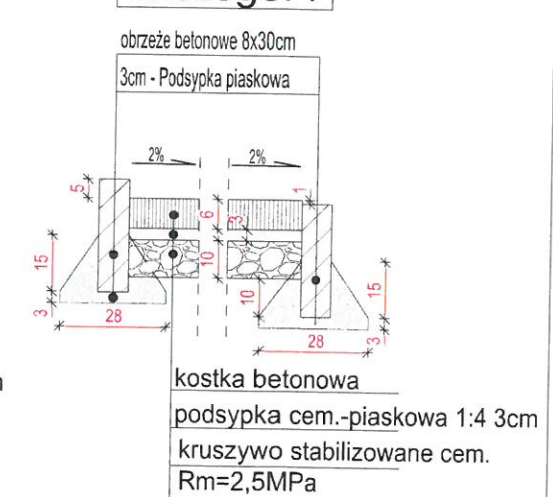



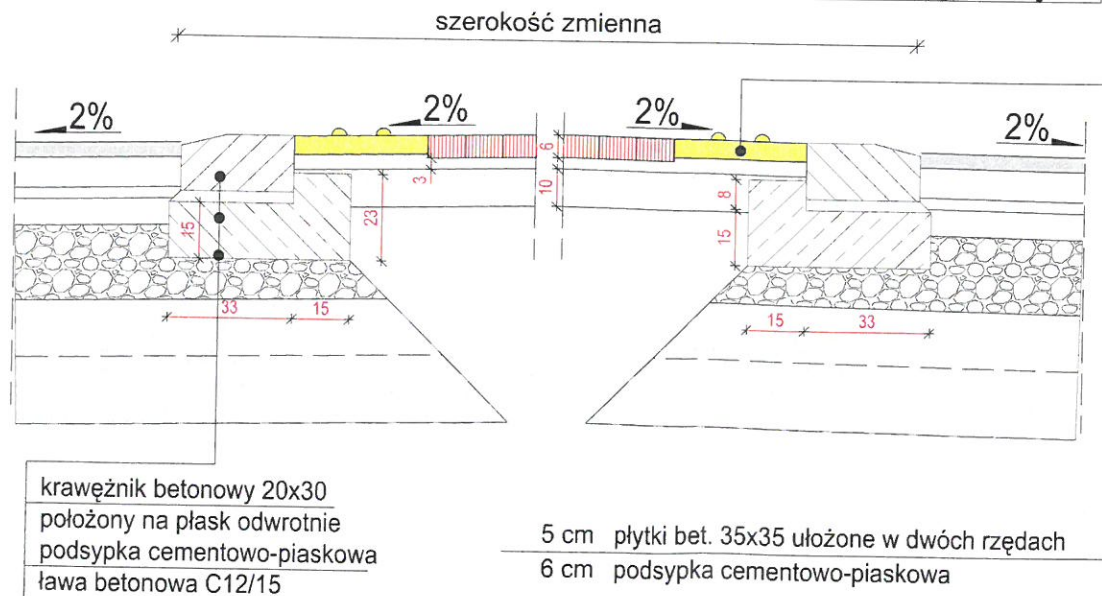

Szczegół wykonania wyspy dzielącej z przejściem dla pieszych

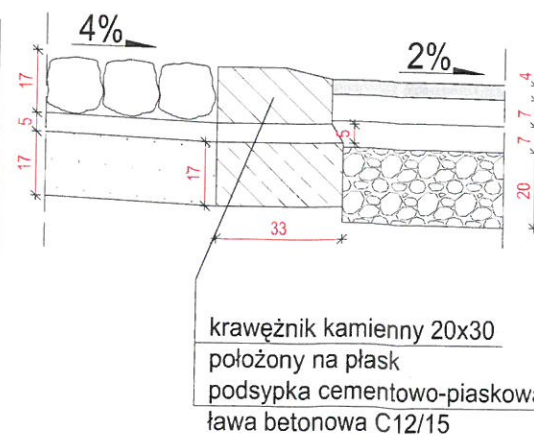

Pierścień ronda





Szczegół 8

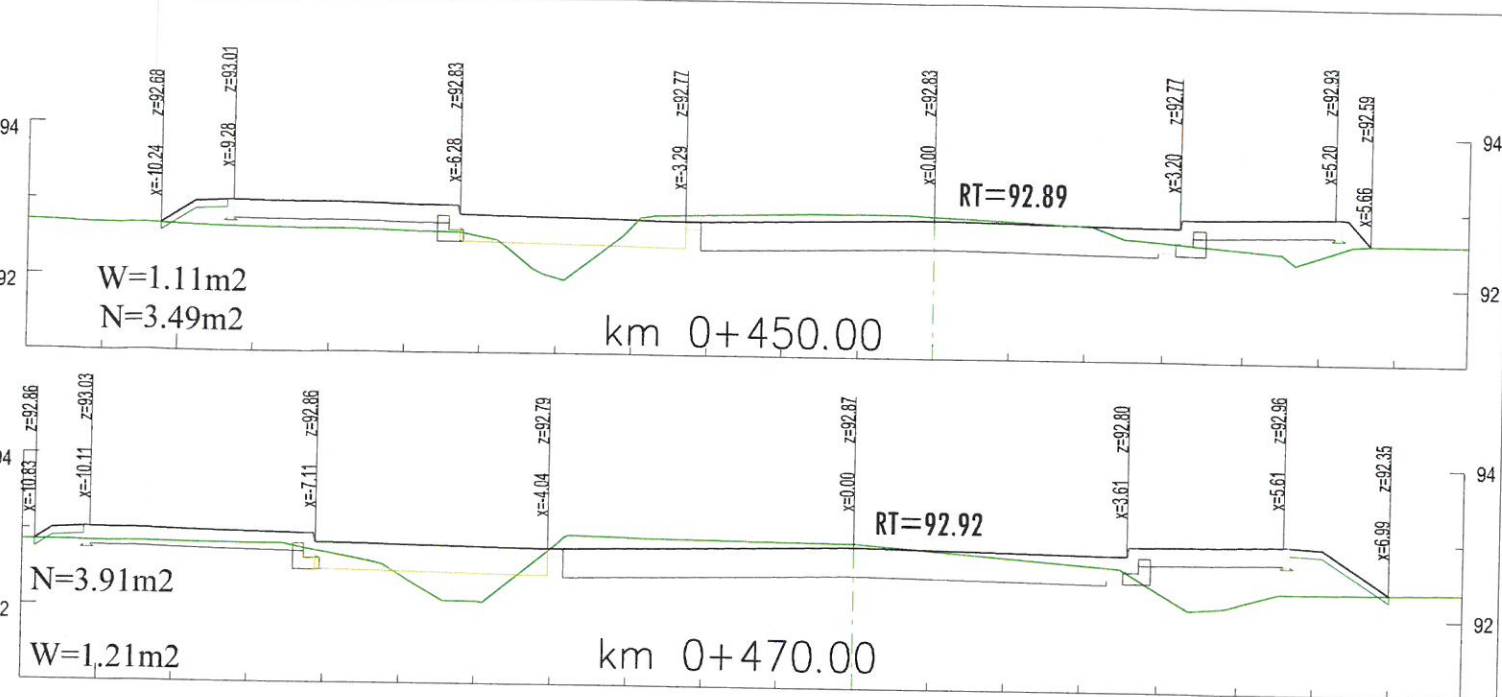

Inwestor / Zamawiający		Jednostka projektowa			
 POWIAT WOŁOMIŃSKI ul. Prądyńskiego 3 05-200 Wołomin tel. 022 776 50 93		 SUDOP POLSKA spółka z o.o. 00-349 Warszawa, ul. Tamka 16/11 tel.: +48 22 414 14 91		 SUDOP PRAHA AS Olsanska 2643/1a 130 80 Praha - Zizkov, Czechy tel.: +48 22 414 14 91	
Stadium	Temat opracowania				
Projekt	Rozbudowa drogi powiatowej nr 4352W, ul. Załuskiego, gm. Kobyłka, w ramach zadania inwestycyjnego: „Przebudowa ciągu ulic Załuskiego Zagańczyka Marecka i Szeroka w Kobyłce”				
Wykonawczy	Szczegóły techniczne				
Branża	Drogowa		Tytuł rysunku		
Stanowisko	Imię i nazwisko		Nr uprawnień		Podpis
Projektant	Krzysztof Szulgo		POM/0092/POOD/12		Skala 1:20
Sprawdzający	Jiří Řehoř		2338/06/U/C		Data opracowania
					maj 2014
					Nr rys.
					4





 POWIAT WOŁOMIŃSKI ul. Prądyńskiego 3 05-200 Wołomin tel. 022 776 50 93		Jednostka projektowa  SUDOP POLSKA spółka z o.o. 00-349 Warszawa, ul. Tamka 16/11 tel.: +48 22 414 14 91  SUDOP PRAHA AS Olsanska 2643/1a 130 80 Praha - Zizkov, Czechy tel.: +48 22 414 14 91		
Stadium	Projekt			
Wykonawczy	Rozbudowa drogi powiatowej nr 4352W, ul. Żaluskiego, gm. Kobyłka, w ramach zadania inwestycyjnego: „Przebudowa ciągu ulic Żaluskiego Zagańczyka Marecka i Szeroka w Kobyłce”			
Branża	Drogowa			
Tytuł rysunku	Przekroje poprzeczne - odcinek nr 1			
Stanowisko	Imię i nazwisko	Nr uprawnień	Podpis	Skala 1:100
Projektant	Krzysztof Szulgo	POM/0092/POOD/12		Data opracowania maj 2014
Sprawdzający	Jiří Řehoř	2338/06/U/C		Nr rys 6.2